

COSBER



INSTRUKCJA ASEMBLERA
TESTER HAMULCÓW TABLIC
SAMOCHODOWYCH

COSBER C-BTP 10

INDEKS

1	Ważne podstawowe informacje	3
1.1	Zakres realizacji	3
1.2	Przegląd systemu.....	3
1.3	Schemat połączeń	4
1.4	Wymagania dotyczące lokalizacji instalacji:	4
1.5	Przeznaczenie	5
1.6	Słowa sygnałowe	5
2	Informacje prawne	6
2.1	Ograniczenie odpowiedzialności	6
2.2	Gwarancja	6
3	Przed montażem.....	7
3.1	Przygotowania do montażu.....	7
3.2	Wymagane narzędzia	7
3.3	Transport w miejscu montażu	7
3.4	Opakowanie / utylizacja	7
4	Zgromadzenie	8
4.1	Mechanika.....	8
4.2	Wyświetlacz cyfrowy	16
5	Wprowadzenie do służby	19
5.1	Włączenie stanowiska testowego	19
5.2	Nauczanie na stanowisku egzaminacyjnym	19
5.3	ASA Livestream.....	20
6	Rozwiązywanie problemów i korekta	21
7	Przypisy.....	23

1 Ważne podstawowe informacje

1.1 Zakres realizacji

- 2x płyta testowa
- 2x czujnik siły hamowania
- Czujnik prędkości z pokrywą kabla
- 4x podjazdy i zjazdy
- 2x pokrywa kabla
- Wyświetlacz cyfrowy, w tym uchwyt ścienny, gniazdko i zasilacz
- Zintegrowany interfejs transmisji na żywo ASA (w wyświetlaczu)
- Zestaw kablowy i montażowy
- Dokumentacja

1.2 Przegląd systemu

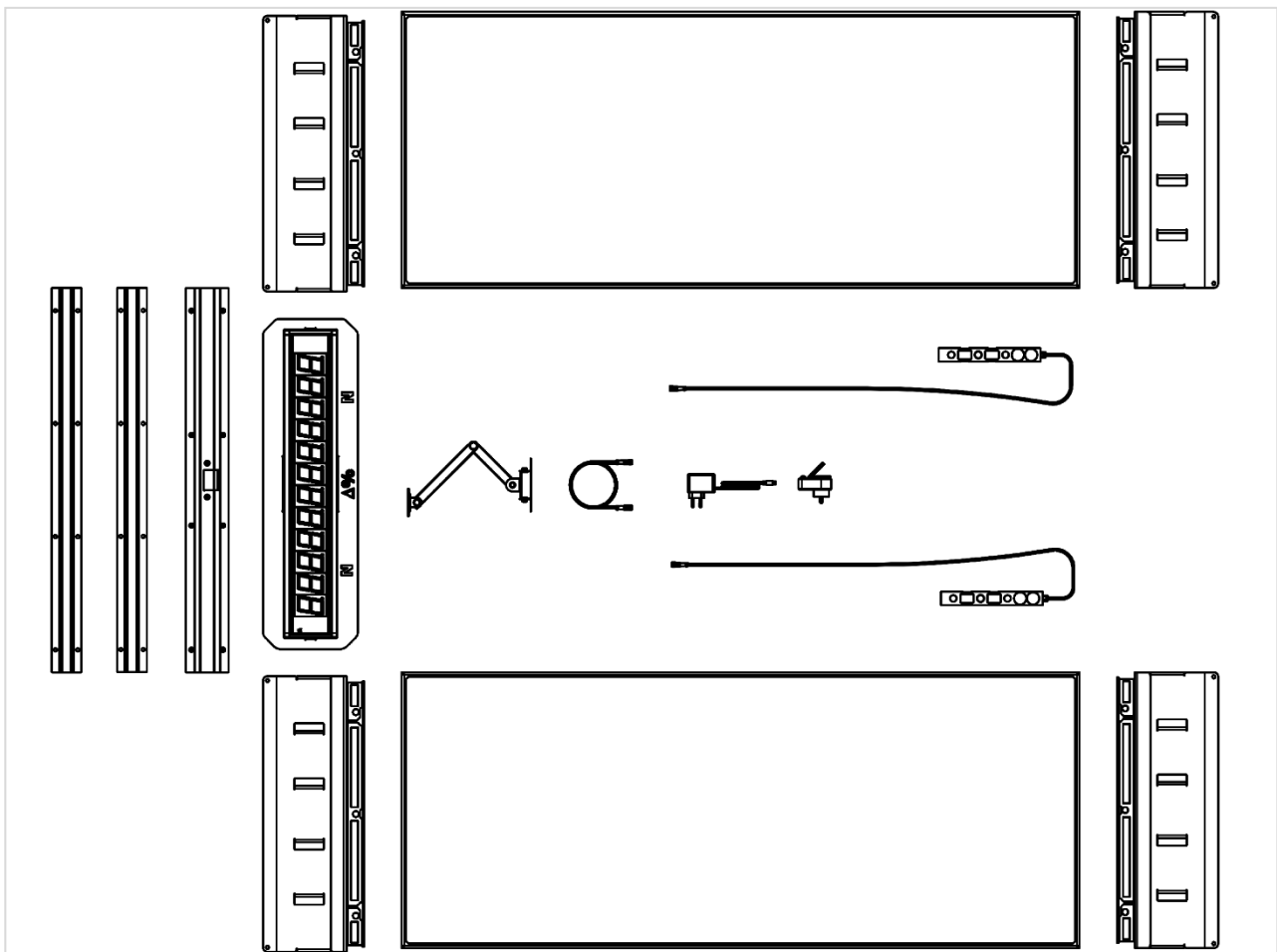

1.3 Schemat połączeń

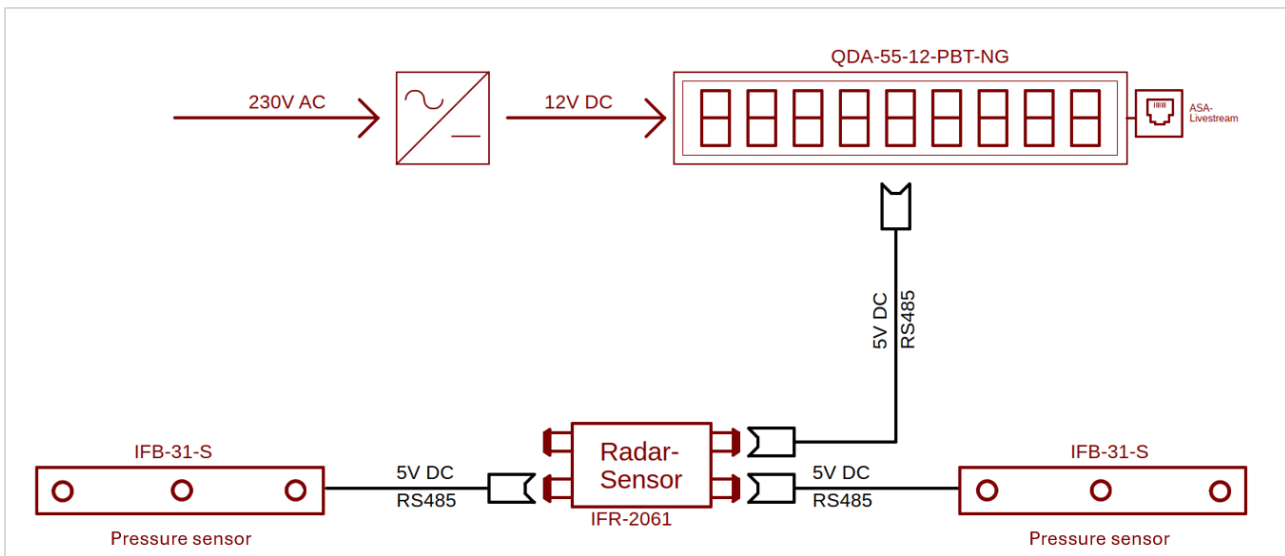

1.4 Wymagania dotyczące lokalizacji instalacji:

- Dozwolona instalacja na podjazdach i przejściach (maksymalnie 4 t obciążenia przekroczowego, można przejechać z prędkością 5 km/h)
- W miejscu instalacji musi być dostępna płaska i pozioma powierzchnia
- Bezprzeszkodowy dostęp do stanowiska testowego oraz wystarczająca przestrzeń po stronie wyjściowej (dwie długości wagonów)
- Powierzchnia musi umożliwiać mocowanie śrubami/kotwami o głębokości 12 mm \varnothing / 150 mm
- Zaleca się betonową powierzchnię o grubości 200 mm (bez asfaltu i nawierzchni!).
- Wyświetlacz musi być wyraźnie widoczny dla operatora z pojazdu
- Ekspozycja musi być zainstalowana pod dachem.
- Aby zamontować wyświetlacz, ściana musi umożliwiać mocowanie za pomocą śrub/kotew
- Kabel łączący ze stołu testowego do wyświetlacza ma długość 15 m (alternatywnie 25 m)
- Odległość boczna od stołu testowego do ściany musi wynosić co najmniej 0,85 m
- Ściana może znajdować się po prawej lub lewej stronie stołu testowego
- Kabel łączący z wyświetlaczem można podłączyć po lewej lub prawej stronie stołu testowego
- Zapewnij gniazdo bezpieczeństwa (230V 50/60Hz) w pobliżu wyświetlacza (maksymalnie odległość 0,5m)
- Upewnij się, że dla wolnego odpływu wody płyty testowe są zabronione pod wodą!

1.5 Przeznaczenie

- Stół testowy nadaje się do testowania układów hamulców serwisowych lub postojowych w pojazdach jednorowych i dwutorowych o maksymalnej dopuszczalnej masie całkowitej 3,5 t
- Stanowisko testowe może być obsługiwane wyłącznie zgodnie z zamierzonym przeznaczeniem i w granicach swoich możliwości, zobacz dane techniczne stanowiska testowego
- Stół testowy nadaje się do pojazdów z napędem na cztery koła
- Stół testowy nadaje się do testowania elektronicznych hamulców postojowych
- Stół testowy nadaje się do testów przyczep

1.6 Słowa sygnałowe

UWAGA

oznacza potencjalnie niebezpieczną sytuację. Jeśli tego nie unikniemy, produkt lub coś w jego otoczeniu może zostać uszkodzone.

UWAGA

oznacza potencjalnie bezpośrednie zagrożenie. Jeśli nie zostanie tego uniknięte, mogą dojść do drobnych lub drobnych obrażeń.

OSTRZEŻENIE

oznacza potencjalnie bezpośrednie zagrożenie. Jeśli nie zostanie tego unikniętych, mogą dojść do śmierci lub poważnych obrażeń.

NIEBEZPIECZEŃSTWO

oznacza bezpośrednie niebezpieczeństwo. Jeśli nie zostanie tego unikniętych, mogą dojść do śmierci lub poważnych obrażeń.

2 Informacje prawne

2.1 Ograniczenie odpowiedzialności

Zobacz "Ogólne warunki i zasady (GTC)" Cosber GmbH pod adresem:

<https://cosber.de/de/content/page/view/id/604>

2.2 Gwarancja

- Gwarantujemy, że nasze produkty są wolne od wad przez okres 12 miesięcy
- Okres gwarancji rozpoczyna się od momentu dostarczenia towaru do kupującego. Przepisy te nie dotyczą używanych produktów, dla których gwarancja jest wyłączona.
- W ramach gwarancji zobowiązujemy się do przeprowadzenia naprawy i/lub wymiany części według własnego uznania.
- Odpowiedzialność za szkody wynikające z wad oraz za utracone zyski jest wyłączona.
- Zastrzegamy sobie prawo do wycofania się z umowy po nieudanych próbach naprawy i/lub niemożliwej jest wymiana dostawy.

3 Przed montażem

3.1 Przygotowania do montażu

- Określ miejsce montażu zgodnie ze specyfikacją (patrz punkt 1.3)
- Miejsce montażu czystego (zamiatane)
- Upewnij się, że prace mogą być wykonane bezpiecznie w miejscu montażu
- Noszenie środków ochrony osobistej

3.2 Wymagane narzędzia

- Klucz nasadowy z nasadką SW17
- Nóż tnący
- Bit Torx TX20
- Wiertarka z wiertarką kamienną $\varnothing 6$ i $\varnothing 12$
- Odkurzacz
- Gniazdo sześciokątne 2,5 mm
- Klucz otwarty SW10 i SW13
- Przecinak do strun
- Śrubokręt krzyżakowy

3.3 Transport w miejscu montażu

- Upakowany stół testowy na palecie można przenieść do miejsca montażu za pomocą wózka widłowego/paletowego
- Płyty hamulcowe mogą być podnoszone i przesuwane tylko przez dwie osoby w miejscu montażu

3.4 Opakowanie / utylizacja

- Stół testowy jest wysyłany z fabryki zapakowany na paletę
- Usuń wszystkie opakowania
- Pozostałości opakowań muszą być utylizowane zgodnie z obowiązującymi przepisami środowiskowymi

4 Zgromadzenie

4.1 Mechanika

UWAGA

Podniesienie płyty hamulcowej tylko przy dwóch osobach!

Podnieś płyty hamulcowe z palety i ustaw je w miejscu montażu. Zwróć uwagę na ustawienie płyt hamulcowych. Strony odlotu oznaczone są czerwonym punktem z przodu (czerwony punkt).

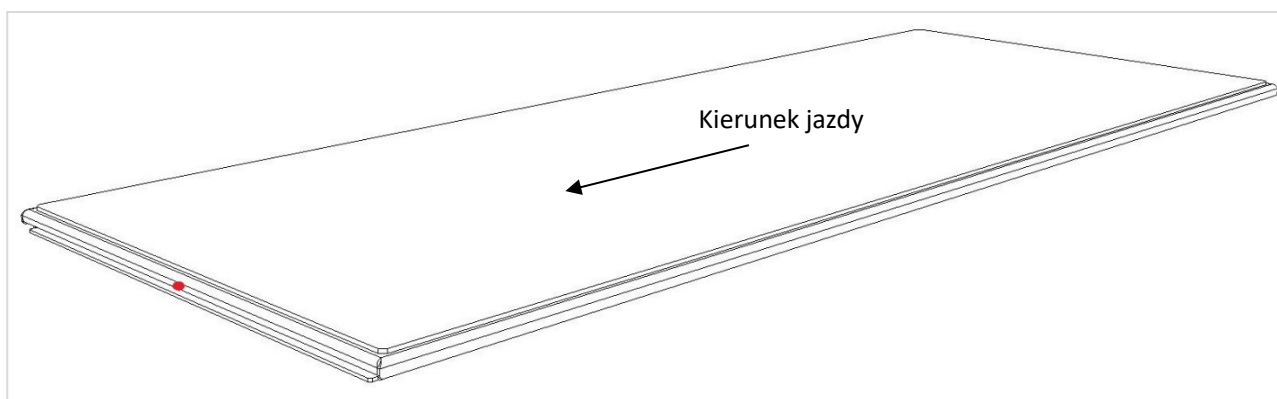

Usuń górne płyty hamulcowe, podnosząc je gwałtownie i odłóż na bok. The górne płyty są magnetycznie przymocowane do dolnych płyt.

UWAGA

Aby uniknąć urazów rąk spowodowanych powłoką powierzchniową, podczas montażu należy nosić rękawice robocze!

UWAGA

Jeśli górna płyta zostanie podniesiona zbyt wolno, magnesy mogą ją cofnąć! Ryzyko zmiżdżenia palców!

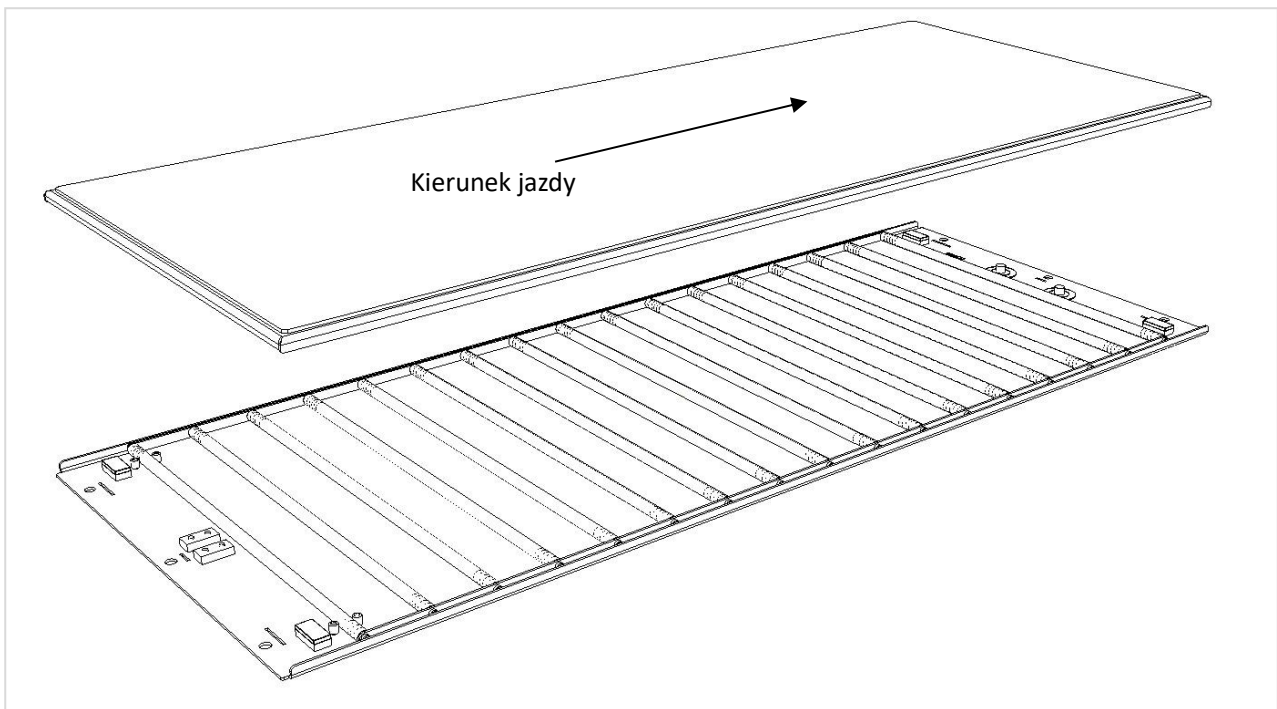

Włóż cztery rampy wjazdu i zjazdu w wyznaczone wnęki (zaczepy blokujące).

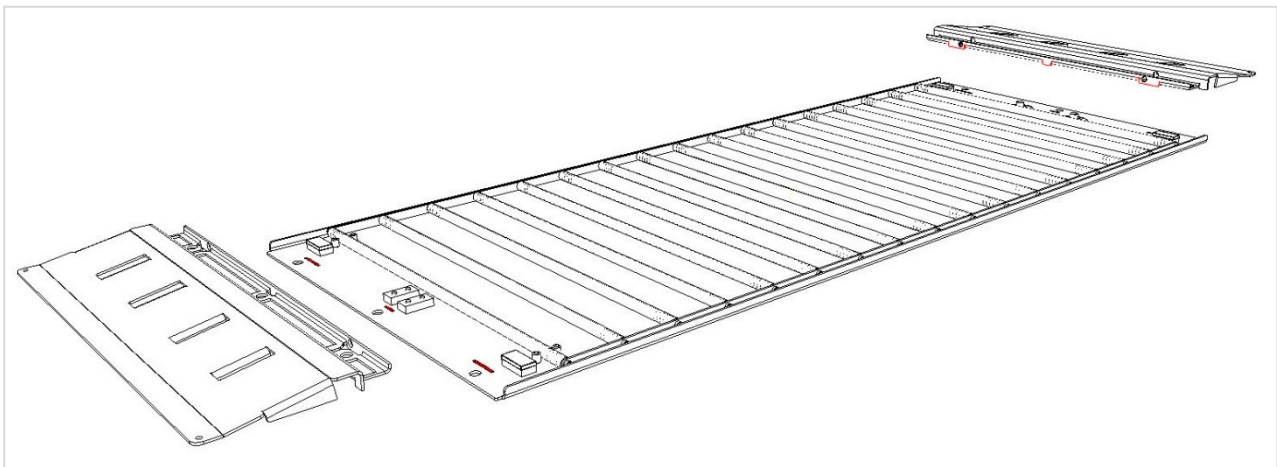

Użyj tablicy radarowej, aby określić odległość między dwoma płytkami hamulcowymi, najpierw z przodu, a potem z tyłu. Aby to zrobić, użyj wewnętrznej części rampy jako przystanku dla płyty radarowej. Upewnij się, że płyty hamulcowe są równoległe i ustawione względem siebie oraz kierunku jazdy.

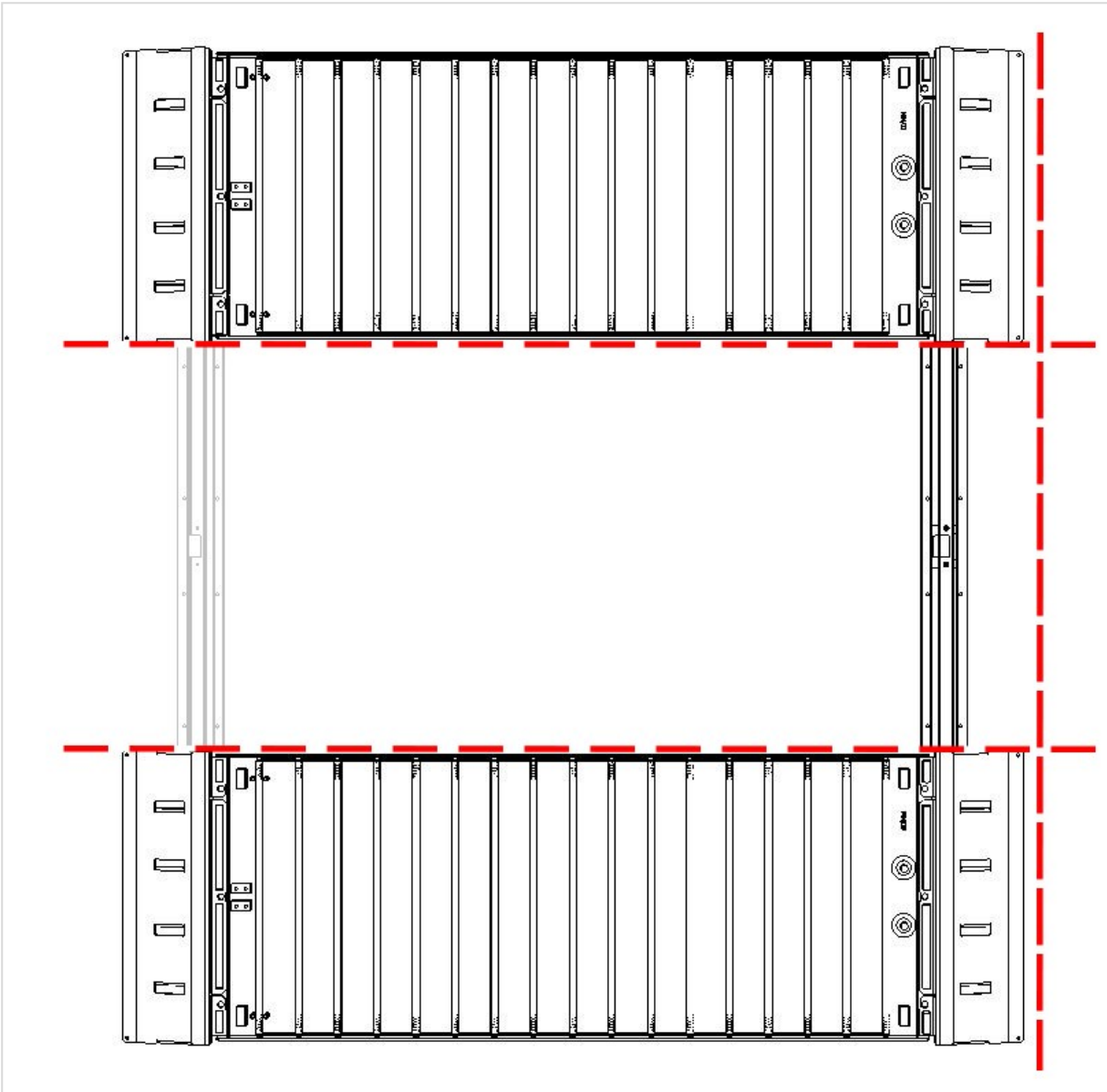
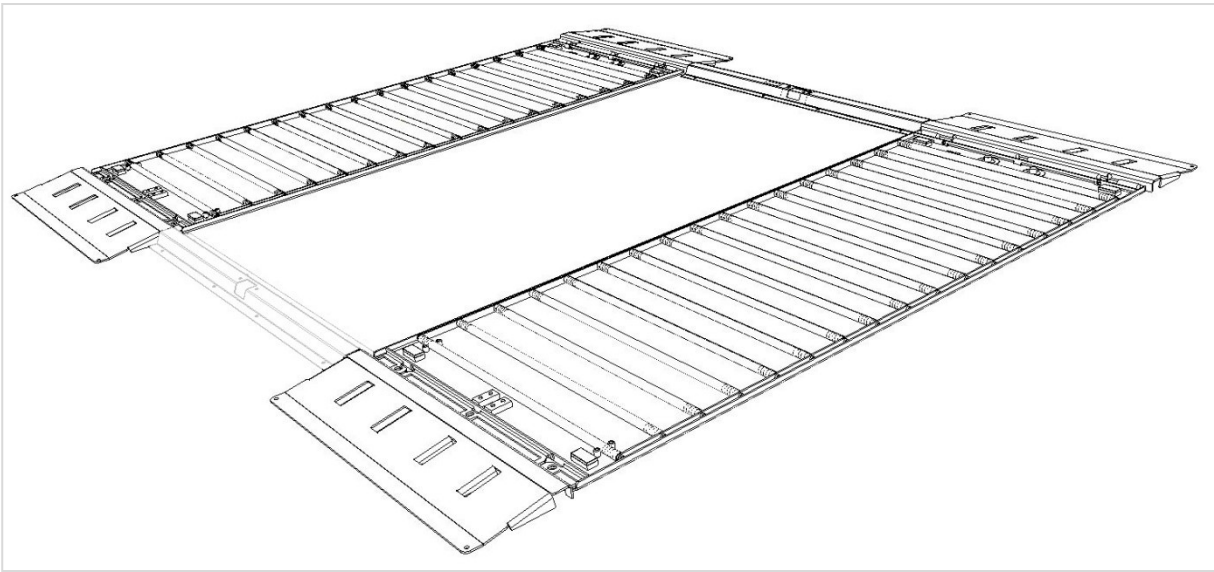

Każda płyta hamulcowa jest zakotwiczona do ziemi wraz z dwoma wjazdami i zjazdami za pomocą 6 połączeń śrubowo-kotwicznych ($\varnothing 12$). Każda rampa wjazdowa jest dodatkowo przymocowana do ziemi przed podnoszeniem za pomocą dwóch złączek śrub/kotw ($\varnothing 6$).

Wywierć odpowiednie otwory w ziemi w wyznaczonych miejscach. Usuwać pył wiertniczy odkurzaczem podczas wiercenia.

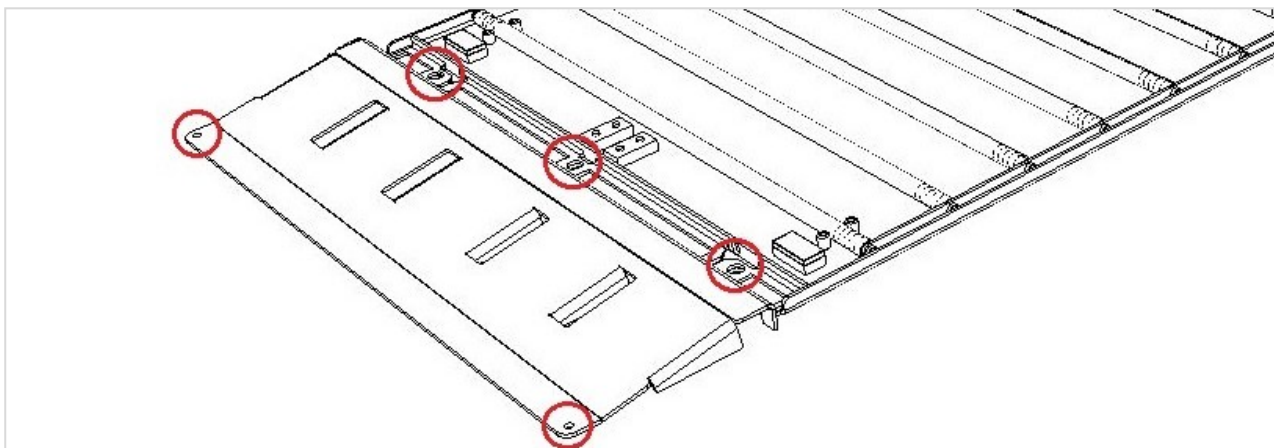

Włóż dostarczone kołki do odpowiednich otworów wiertniczych i przymocuj płyty hamulcowe, w tym rampy wjazdowe i zjazdowe, do ziemi za pomocą odpowiednich śrub.

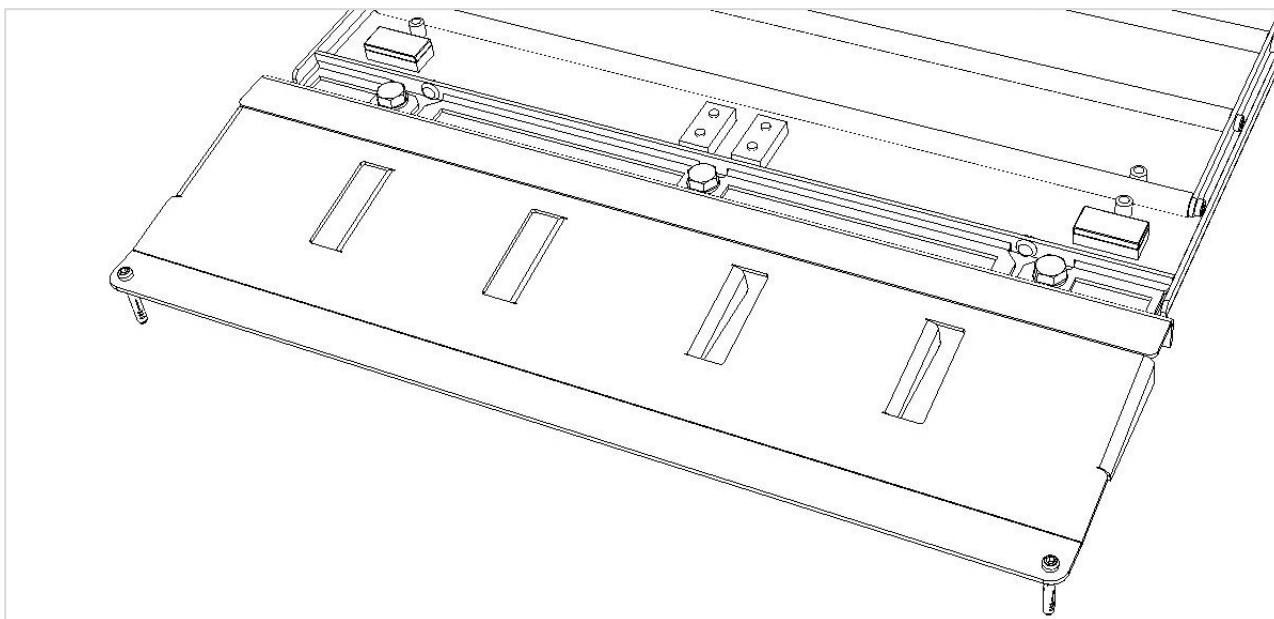

Pokrywa radaru jest umieszczona równo między zjazdami po stronie zjazdu. Wywierć odpowiednie otwory w ziemi w wyznaczonych miejscach ($8 \times \varnothing 6$). Usuwać pył wiertniczy odkurzaczem podczas wiercenia. Włóż dostarczone kotwy do otworów wiertniczych.

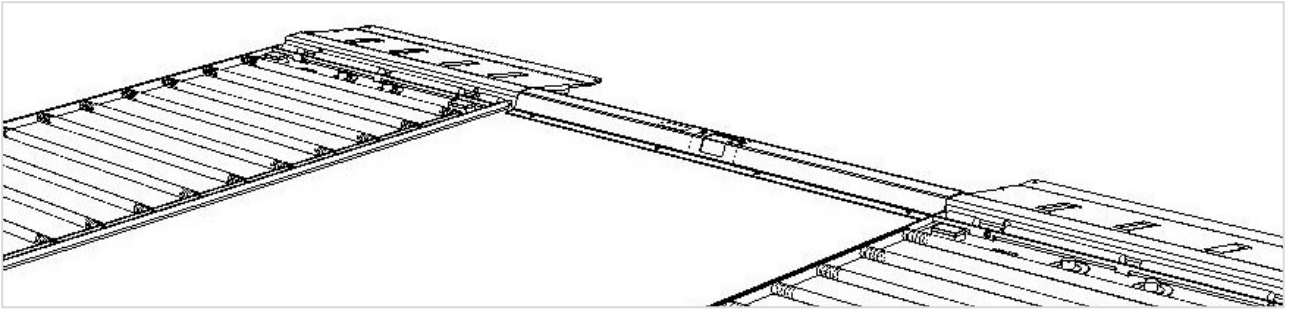

Następnie obróć osłonę radaru tak, że dno jest skierowane do góry, tak aby dostępne były złącza wtykowe modułu radarowego.

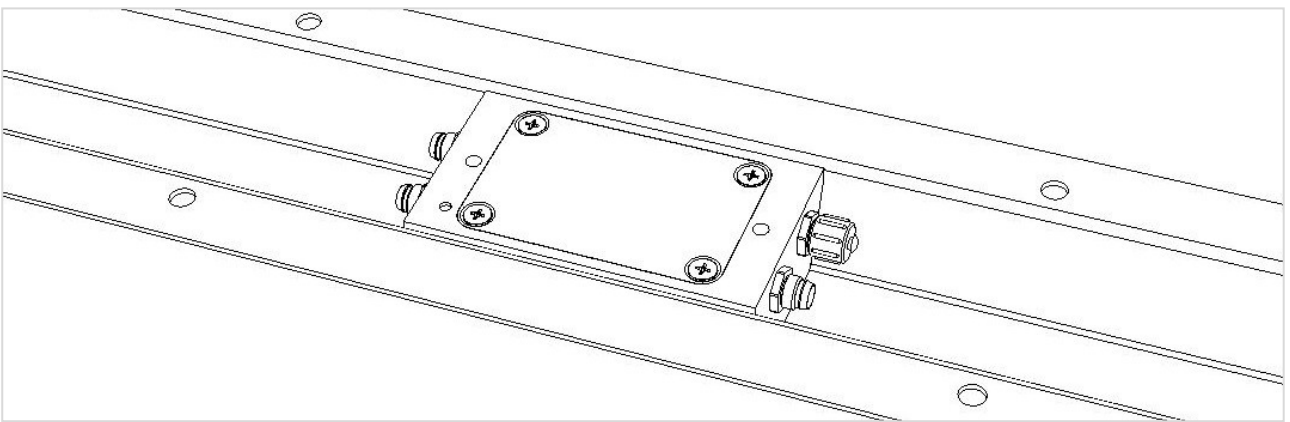

W kolejnym etapie czujniki siły hamowania są umieszczane w płytach hamulcowych. Należy zauważyć, że prowadzenie kabli czujników oraz ich ustawienie różnią się w zależności od długości pokrywy radarowej.

Wariant 1: Osłona osłony radaru o długości 850 mm (wliczona w standardowy zakres dostawy)

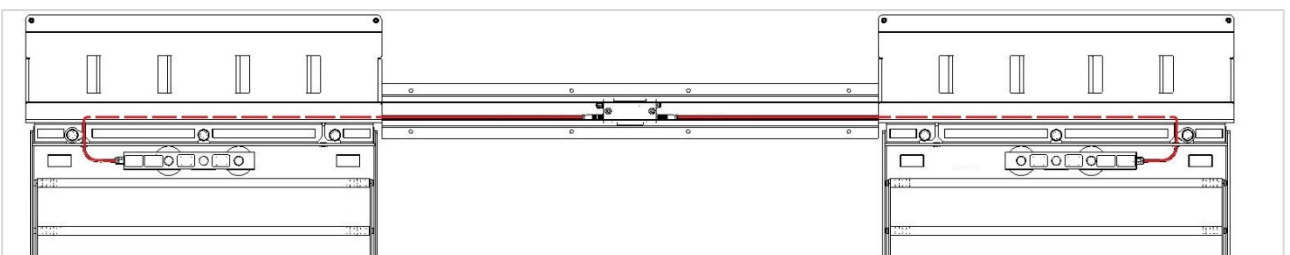

Wariant 2: Długość osłony radaru 1000mm (opcjonalnie dostępna)

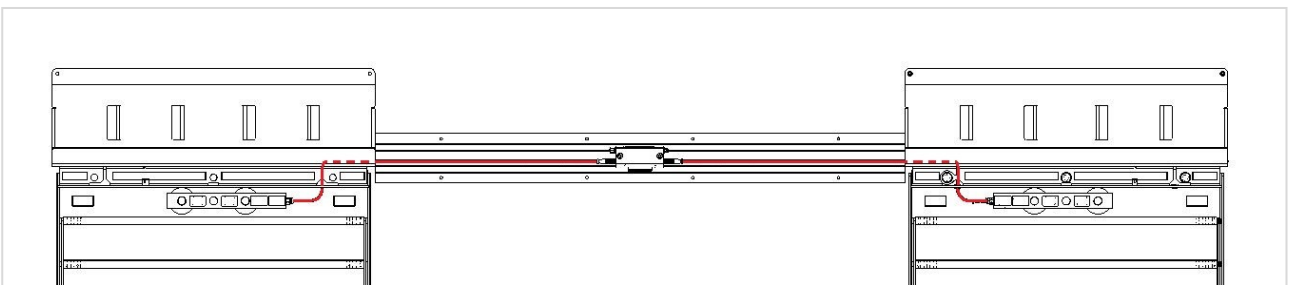

UWAGA

Zwróć też uwagę na napis **"THIS SIDE UP"** na czujnikach siły hamowania! Nieprawidłowa instalacja czujnika siły hamowania może prowadzić do uszkodzenia!

Prowadź odpowiedni kabel czujnika przez rampę w kierunku modułu radarowego. Podłącz kable czujników do złącza modułu radarowego i zabezpiecz połączenia, dokręcając nakrętki zaciskowe.

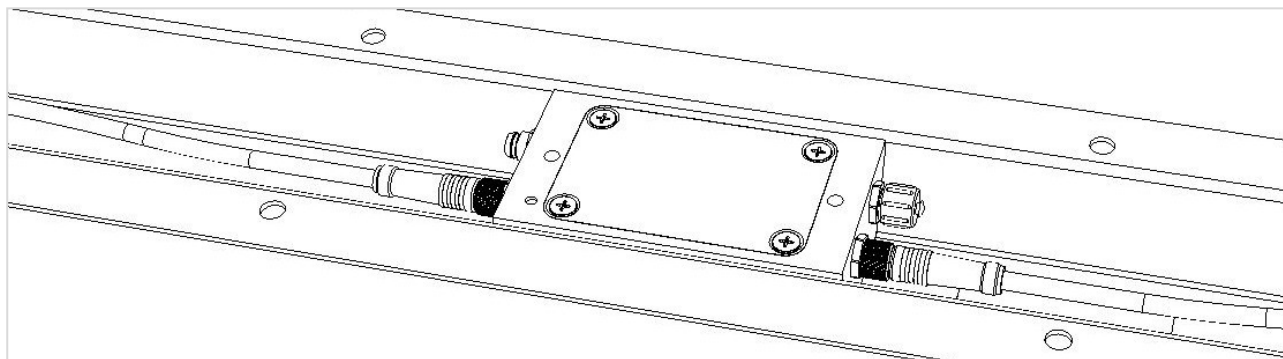

UWAGA

Upewnij się, że kable nie są zmiażdżone ani ściśnięte podczas montażu!

Poprowadź kabel łączący wyświetlacza z modulem radarowym po odpowiedniej stronie pod odpowiednią rampo. Podłącz kabel łączący do złącza w module radarowym i zabezpiecz połączenie, dokręcając nakrętkę kojącą. Zamknij nieużywane czwarte połączenie na module radarowym z dostarczoną pokrywą, aby zapewnić ochronę IP.

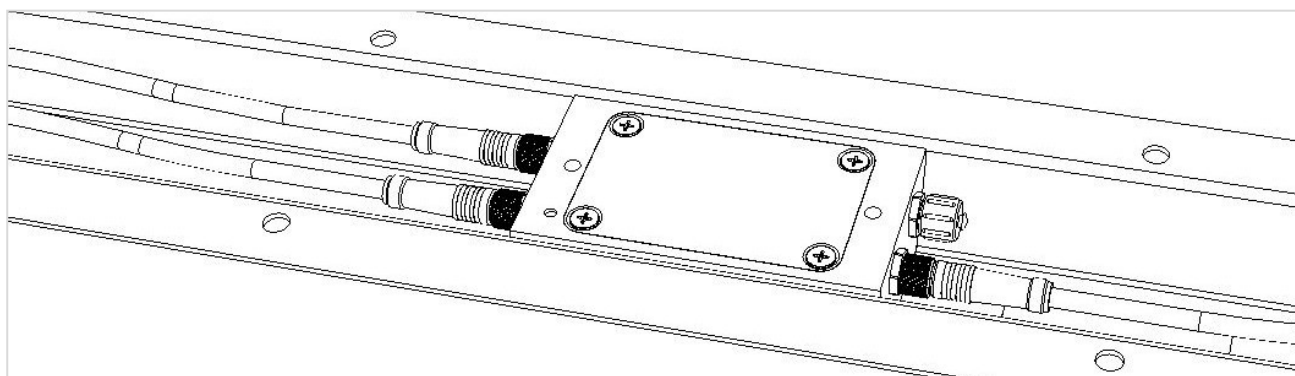

Obróć moduł radarowy z powrotem na górę i odpowiednio go ustawić nad otworami wiertającymi. Przymocuj osłonę radaru do podłogi odpowiednimi śrubami.

W kolejnym kroku należy włożyć luźne rolki w wgłębienia dostępne w rampach wjazdowych i zjazdowych (8 elementów na płytę hamulcową).

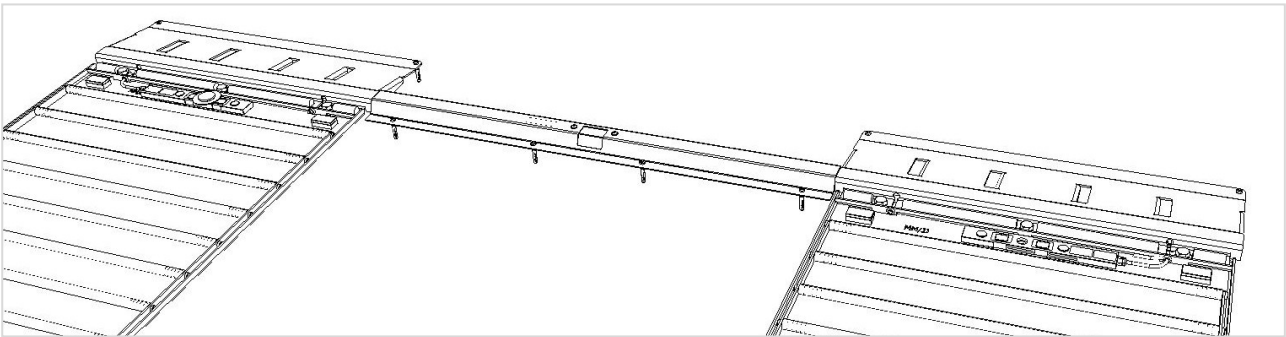
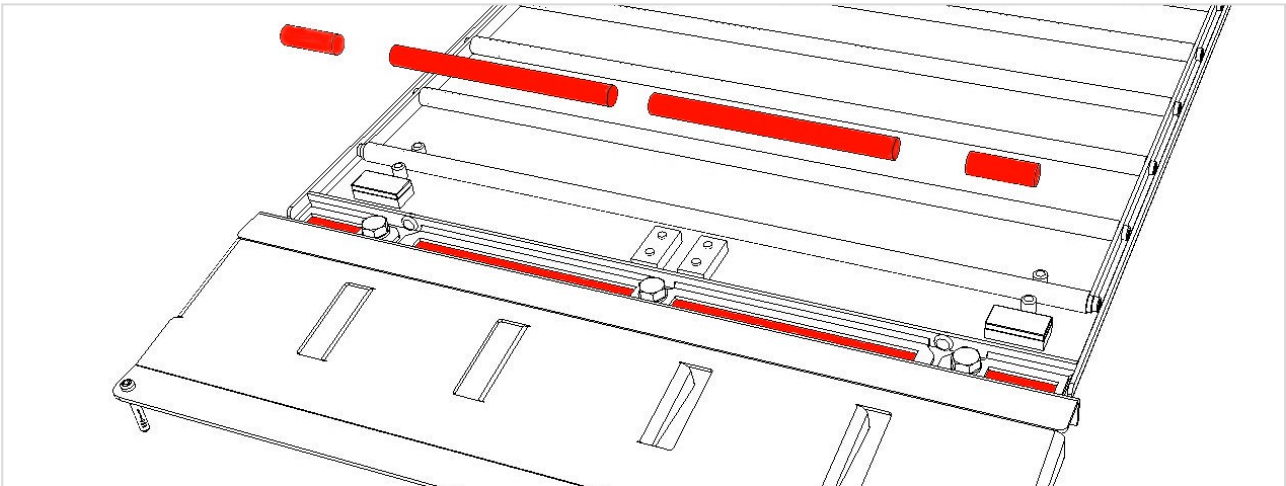

UWAGA

Magnesy gwałtownie ściągają górną płytę w dół. Nie chwytaj górnej płytki palcami, żeby nie zmiażdżyć!

UWAGA

Górna płyta musi zatrzasnąć się z przodu i z tyłu. Uważaj, żeby nie uszkodzić czujnika przez zbyt dużą siłę!

Umieść górne płyty na dolnych. Upewnij się, że sworzeń górnej płyty zazębia się z liniową prowadnicą oraz z czujnikiem siły hamowania dolnej płyty.

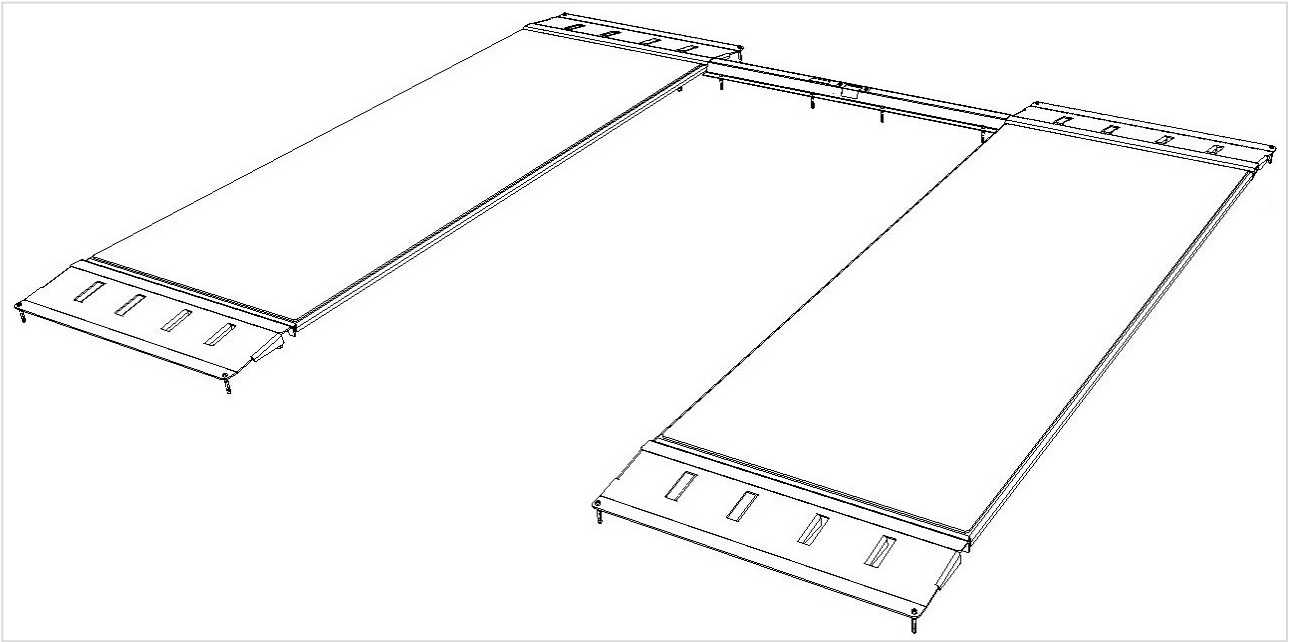

Użyj dwóch pokryw kabli do zakrycia przewodu wyświetlacza od płyty hamulcowej w kierunku pożądanej pozycji wyświetlacza (po lewej lub prawej stronie stołu testowego).

Dodatkowe szyny na osłony kabli dostępne są opcjonalnie. Szyny osłonowe kabli są przymocowane do podłogi za pomocą śrub/kotwicz w taki sam sposób jak okładka radaru.

UWAGA

Upewnij się, że kable nie zostaną zmiażdżone ani uwięzione podczas montażu!

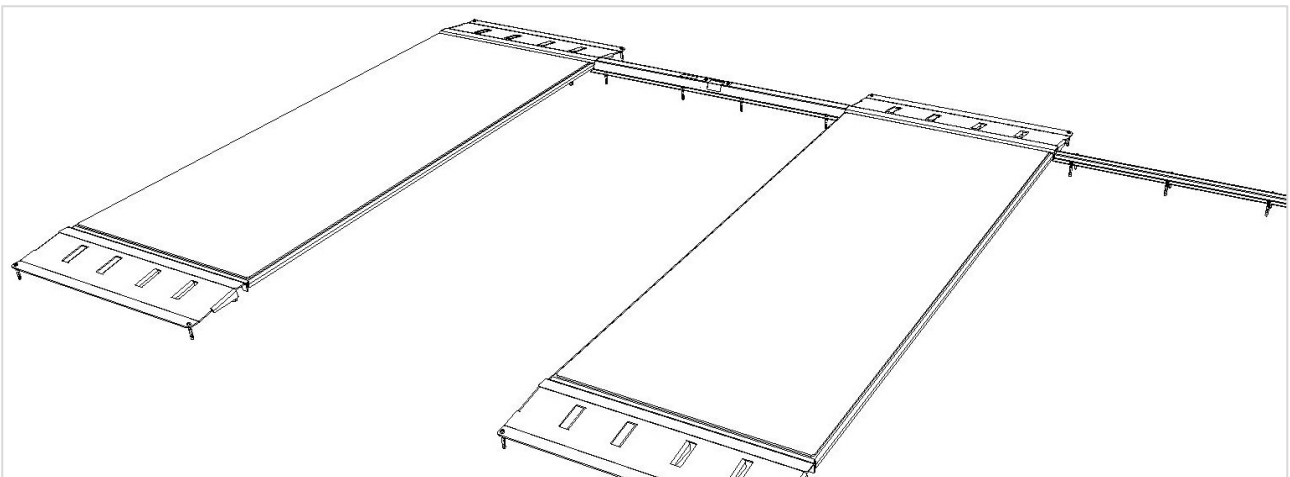

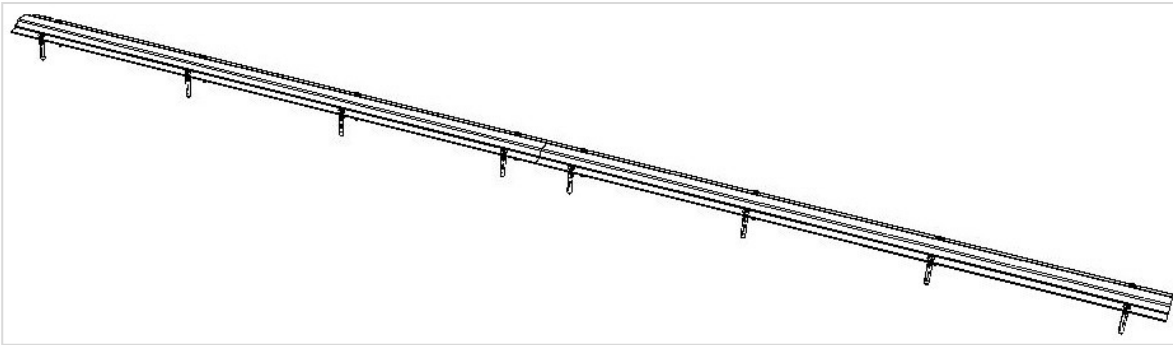

4.2 Wyświetlacz cyfrowy

Położ kabel łączący odpowiednio do punktu montażu wyświetlacza. Zwróć uwagę na długość kabla połączeniowego (15 m w standardowym zakresie dostawy, 25 m dostępne jako opcja). Specjalne długości są dostępne od producenta na życzenie.

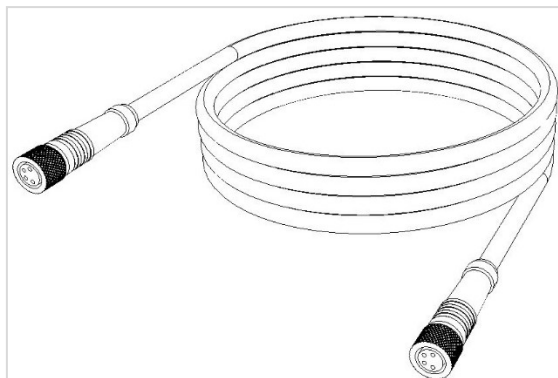

W kolejnym kroku zamontuj uchwyt ścienny zgodnie z dołączonymi instrukcjami montażu. Na tylnej stronie wyświetlacza są cztery śruby/nakrętki do mocowania uchwyty ściennego.

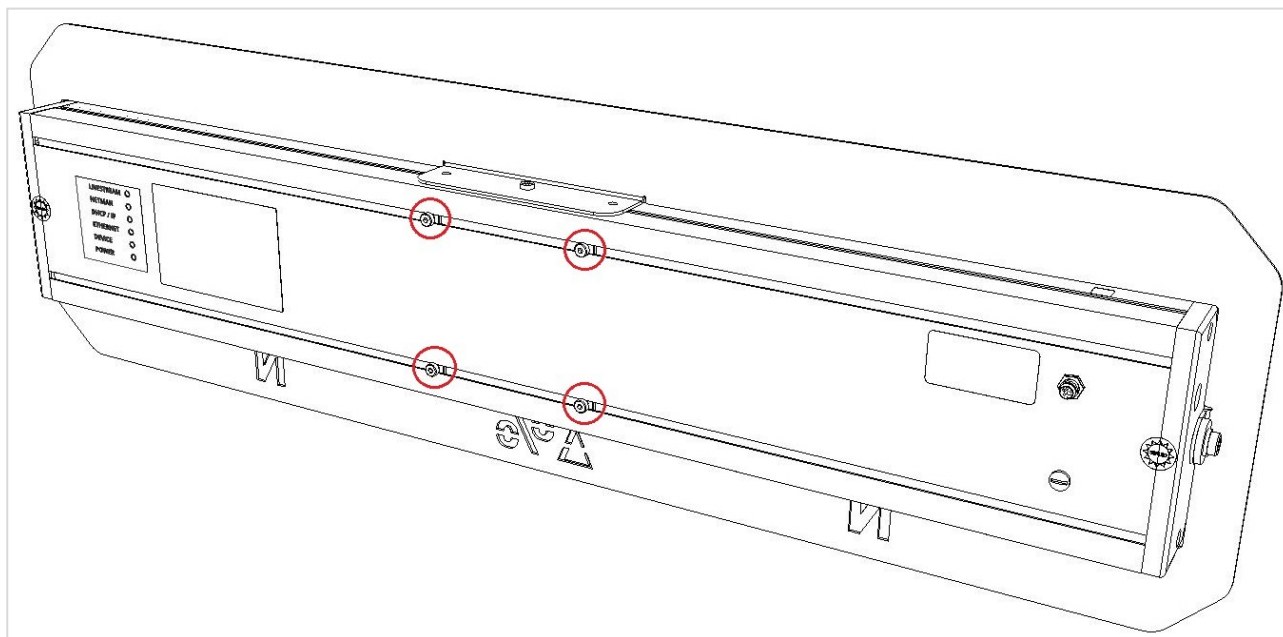

W zależności od miejsca montażu możesz przesuwając uchwyt ścienny wzdłuż tylnej części wyświetlacza. Następnie przykręcam uchwyt ścienny do wyświetlacza. Uchwyt ścienny jest mocowany do ściany za pomocą dostarczonego materiału mocującego za pomocą trzech śrub/złączek kotwicznych.

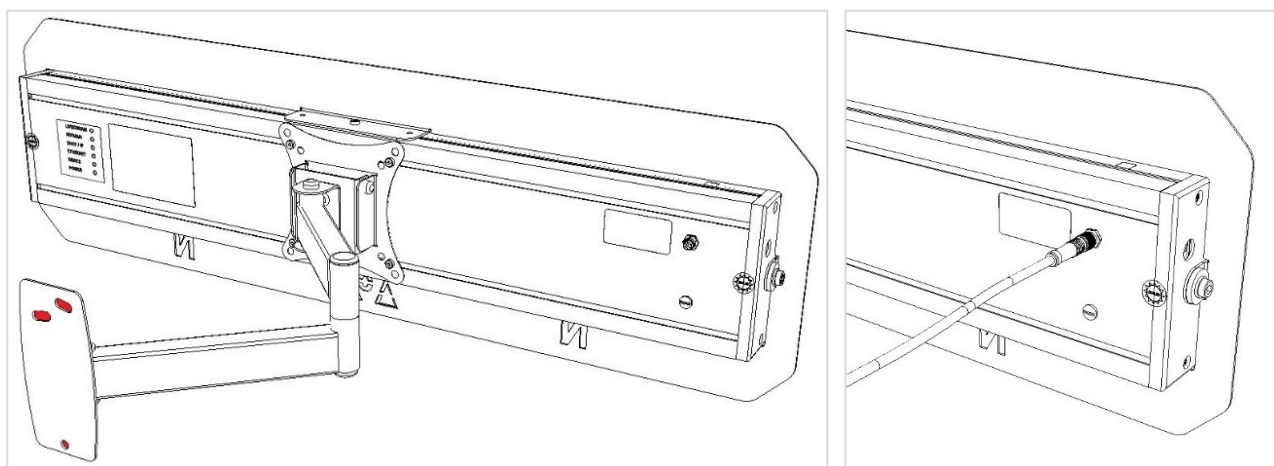

Podłącz kabel łączący do połączenia z tyłu wyświetlacza i zabezpiecz połączenie, dokręcając nakrętkę zaciskową.

Zasilacz najpierw podłącza się do boku wyświetlacza za pomocą wtyczki wysuwanej. Zasilacz jest następnie podłączony do adaptera gniazdowego 230V. Kabel czujnika i kabel zasilacza muszą być poprowadzone do uchwyty ściennego i zabezpieczone opaskami na kable. Upewnij się, że uchwyt ścienny ma swobodę ruchu.

UWAGA

Upewnij się, że kable są ułożone wzdłuż uchwyty ściennego, aby nie zostały zmiażdżone ani uszkodzone przez obracanie/przesuwanie wyświetlacza!

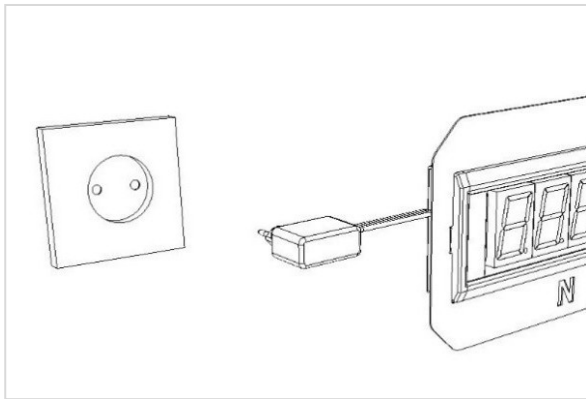
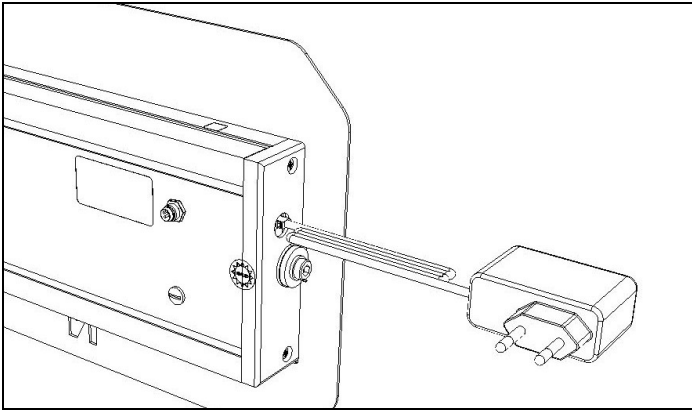

Na koniec przymocuj tabliczkę z nazwą z tyłu wyświetlacza. Tabliczka z nazwą znajduje się w folderze dokumentów. Teczka dokumentów musi być przekazana operatorowi. Poinformuj operatora o obowiązku utrzymania go!

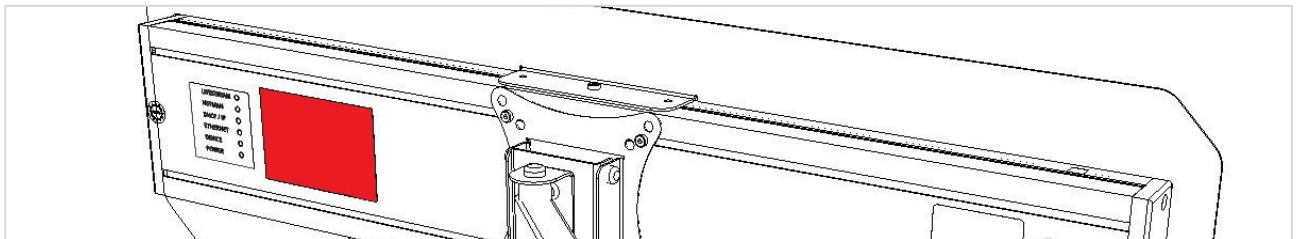

5 Wprowadzenie do służby

Po dostarczeniu czujniki na stole testowym nie są przypisywane (adresowane). Po złożeniu należy najpierw przypisać bok i kierunek pomiaru! Po tym stół testowy jest gotowy do użycia.

5.1 Włączenie stanowiska testowego

- ✓ Stanowisko testowe musi być rozładowane
- ✓ Podłącz kabel zasilający do wyświetlacza cyfrowego
- ✓ Włącz wyświetlacz

Opis	Ekspozycja
Wyświetlacz uruchamia się, a wszystkie segmenty są aktywowane i przeprowadzane są samotesty, a wyświetlacz pokazuje następujące elementy:	99999999999999
Wyświetlacz rozpoczyna odliczanie od testu segmentów, odlicza i wyświetla następujące informacje:	8.8.8.8.8.8.8.8.8.8 ↓ 0.0.0.0.0.0.0.0.0.0
Wersja oprogramowania jest wreszcie wyświetlona, tutaj V3.33	880883838888





5.2 Nauczanie na stanowisku egzaminacyjnym

Menu konfiguracyjne jest wywoływane za pomocą przełącznika magnetycznego z dostępnym magnesem. Przyklej magnes na oznaczenie "target sticker" na cyfrowym wyświetlaczu, a kolejne elementy menu zostaną przewiniene. Odpowiedni element menu wybiera się przez usunięcie magnesu.

Opis	Ekspozycja
Wykryty magnes – 4 punkty pierwszych 4 segmentów zapalają się:	8.8.8.8.8.8.8.8.8.8
Kalibracja pozycji w menu: "CC" Zmierzone wartości są na żywo – podział 1N	8.8.8.8.8.8.8.8.8.8
Pozycja w menu nie bierze żadnego punktu: "nP" Ustaw punkt zerowy czujników siły hamowania	8.8.8.8.8.8.8.8.8.8
Pozycja w menu Ucz sensorów: "AA" Przypisane są adresowanie (bok) i kierunek pomiaru.	8.8.8.8.8.8.8.8.8.8

6 Rozwiązywanie problemów i korekta

W przypadku wystąpienia błędów wyświetlane są komunikaty o błędach:

Description	Ekspozycja
Czujnik siły hamowania po lewej – brak komunikacji	
Możliwy powód: <ul style="list-style-type: none"> Lewy sensor nie rozpoznany Kabel łączący czujnik luźny Uszkodzony kabel czujnika lub czujnika 	Rozwiązanie: <ul style="list-style-type: none"> Ponowne nauczanie stanowiska egzaminacyjnego (patrz punkt 5.3) Sprawdź, czy połączenia są naprawione Wymień czujnik i ponownie naucz stanowisko testowe (patrz punkt 5.3)
Czujnik siły hamowania po prawej – brak komunikacji	
Możliwy powód: <ul style="list-style-type: none"> Prawy sensor nie rozpoznany Kabel łączący czujnik luźny Uszkodzony kabel czujnika lub czujnika 	Rozwiązanie: <ul style="list-style-type: none"> Ponowne nauczanie stanowiska egzaminacyjnego (patrz punkt 5.3) Sprawdź, czy połączenia są naprawione Wymień czujnik i ponownie naucz stanowisko testowe (patrz punkt 5.3)
Czujnik radarowy – brak komunikacji	
Możliwy powód: <ul style="list-style-type: none"> Uszkodzony czujnik radarowy 	Rozwiązanie: <ul style="list-style-type: none"> Wymień czujnik radarowy
Wszystkie czujniki – brak komunikacji	
Możliwy powód: <ul style="list-style-type: none"> Test bench nie nauczony Kabel z testowego stołu do wyświetlacza luźno Kabel z testowego stołu do wyświetlacza uszkodzony 	Rozwiązanie: <ul style="list-style-type: none"> Ponowne nauczanie testów na ławce (patrz punkt 5.3) Sprawdź połączenia kabli po obu stronach, aby upewnić się, że są dobrze osadzone Wymień kabel łączący
Czujnik siły hamowania po lewej – przeciążenie Siła hamowania podczas testu > 10 000N	
Możliwy powód: <ul style="list-style-type: none"> Zbyt duża siła hamowania 	Rozwiązanie: <ul style="list-style-type: none"> Jeśli pojazd jest załadowany, zmniejsz obciążenie Jedź z niższą prędkością (8-12 km/h)

Cosber GmbH
Lise-Meitner-Str. 3
82152 Krailling
NIEMCY

Telefon: +49 (0) 89 262 07 66-00

Faks: +49 (0) 89 262 07 66-60

E-mail: info@cosber.de

Web: www.cosber.de